



## Scheda Tecnica

# Attacco semplice per profili S4915/27

### DESCRIZIONE

Accessorio in acciaio zincato di spessore 10/10 mm a norma EN 10143 e EN 10346, con foro filettato M6 o con foro passante  $\Phi$  7, per il fissaggio di profili PregyMetal S4915 e S4927 nella realizzazione di controsoffitti continui e contropareti in aderenza. Disponibile in versione per profili con bordo schiacciato BS o bordo arrotondato BA.

### IMPIEGO

Elemento di sospensione dei profili primari nella realizzazione di orditure metalliche per controsoffitti. Per uso interno, in abbinamento con profili PregyMetal S4915/27 BA/BS e barre filettate M6 o tasselli.

CARATTERISTICHE	foro filettato BS -BA	foro passante BS -BA
<b>Codice SAP</b>	BS: 4052169 BA: 4052153	BS: 4052037 BA: 4052306
<b>Diametro nominale del foro</b>	$\Phi$ 6 mm	$\Phi$ 7 mm
<b>Tipologia di foro</b>	filettato	passante
<b>Spessore nominale</b>	1 mm	1 mm
<b>Materiale</b>	Acciaio zincato	Acciaio zincato
<b>Distanza profilato-parete</b>	5 mm	5 mm
<b>Classe di reazione al fuoco</b>	A1	A1
<b>Classe di durabilità</b>	Classe B	Classe B
<b>Carico ammissibile secondo EN13964</b>	44,8 daN	44,8 daN
<b>Carico ammissibile secondo SSSP*</b>	37,4 daN	37,4 daN

\*Siniat System Safety Policy

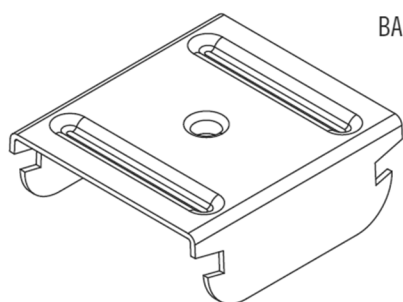

BA

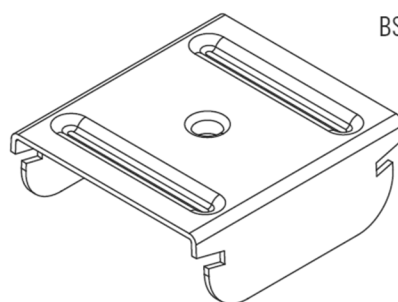

BS

Il prodotto fa parte di un sistema di controsoffitto assemblato con prodotti a marchio Siniat. I valori di carico ammissibile si riferiscono all'assemblaggio di "Gancio distanziatore", profili "PregyMetal S4915/27 BA/BS" e barre filettate M6.

